

InvenComm GmbH hat sich im Bereich der Unternehmensberatung auf bestimmte Themen spezialisiert:

Intellectual Property Management

Erarbeiten von Patentschutzkonzepten mit Blick auf geringe Kosten, optimalen Laufzeiten und umfassenden Schutz. Suche nach Vermarktungspartnern und Lizenznehmern.

Businessplanentwicklung

Haben Sie eine neue Firmen- oder Produktidee? Wir helfen Ihnen Ihren Businessplan professionell zu entwickeln und zu gestalten.

Change Management

Wir bieten Managementunterstützung in Veränderungsprozessen wie z.B. der Nachfolgeregelung an, insbesondere bei Unternehmensgestaltung, Strategieentwicklung und Innovationsmanagement.

Interimsmanagement

Management-auf-Zeit zur Überbrückung von personellen Ausfällen oder zur Umsetzung von Umstrukturierungen.



Rufen Sie uns an und vereinbaren Sie einen ersten unverbindlichen Termin. Wir freuen uns:

InvenComm GmbH
Im Grod 1
CH-6315 Oberägeri

Telefon: 0041 (0) 43 4435472
Telefax: 0041 (0) 43 4435473
Email: inven@invencomm.com
Web: www.invencomm.com

Ihr Ansprechpartner: Dipl.-Ing. (TU) Thomas Dibke



InvenComm GmbH

Erfindungsverwertung-
Unternehmensberatung

Über uns

Die InvenComm GmbH wurde in 2002 als Erfindungs- und Patentvermarktungsgesellschaft (in 2004 als GmbH) gegründet. Unternehmenszweck ist die Vermarktung von Erfindungen im Bereich von Investitions- und Konsumgütern auch teils unter eigenem Markennamen. Ein internationales Netzwerk in den meisten Kontinenten nutzen wir für unsere Nähe zu den Absatzmärkten.

InvenComm GmbH begleitet den Erfinder, sei es ein privater Erfinder oder ein Unternehmen, von der ersten Idee bis hin zur Vermarktung der innovativen Produkte.

Da sich das Aufgabengebiet stetig erweiterte und auch die Mandate oft mehr in den reinen Beratungsbereich gingen, wurde das Geschäftszweck auf Kundenwunsch hin um die reine Unternehmensberatung erweitert.

- Erfindungs- und Patentverwertung
- Unternehmensberatung

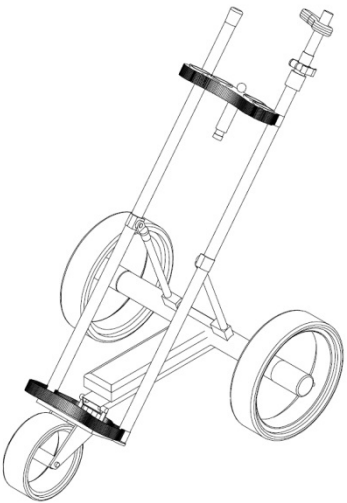

Dienstleistungen umfassen:

- Suche nach Lizenznehmern
- Verkauf von Schutzrechten
- Erarbeiten von Schutzrechtskonzepten
- Anfertigen von Prototypen
- Konstruktion und Entwicklung
- Marktrecherchen
- Produktion von Klein- und Testserien
- Markttests
- Werkzeugbau
- Serienproduktion
- Aufbau eines Vermarktungskonzeptes
- Aufbau der Vertriebsstruktur
- Managementberatung
- Businessplangestaltung
- Unterstützung bei der Finanzierungssuche

Ideen sind das Kapital der Zukunft!

Schützen Sie Ihre Erfindungen optimal und setzen Sie sie strategisch um. Wir unterstützen Sie dabei!

Erfindungs- und Patentverwertung

Egal ob die Vermarktungsstrategie am Schluss zum Entscheid für einen Verkauf des kompletten Schutzrechtes oder einen Verkauf einzelner Lizenzen kommt, sind wir Ihr Ansprechpartner und bei der Suche der entsprechenden Partner behilflich. Hier können Sie unsere guten Branchen- aber auch technische Fachkenntnisse nutzen.

Nutzen Sie Ihr Patent selbst für Ihr Business, so bietet die Lizenzvergabe für andere Applikationen bzw. regionale Märkte in denen Sie selbst nicht aktiv sind, die Möglichkeit für zusätzlichen Cashflow aus Ihrem Patent.

Bei der Ausarbeitung der entsprechenden Verkaufs- und Lizenzverträge sind wir Ihnen behilflich.

Wir möchten aber betonen, dass derartige Verkäufe nur bei "geschützten" Erfindungen mit ausreichender Produktdokumentation und Fertigstellung möglich ist.

Eine unserer Spezialitäten ist die Suche nach neuen Lizenznehmern für Rechteinhaber, die mit der Performance ihres Lizenznehmers unzufrieden sind. Wir erledigen diese Aufgabe diskret und erfolgreich.

Wir sprechen potentielle Patent- oder Lizenzkäufer direkt an!

